

**riellofire**

# Barrières optiques de détection de fumée.



**Contrôlez votre environnement.**

MADE IN ITALY

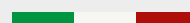

riellofire.com

# DÉTECTION DE FUMÉE : LA BARRIÈRE QUI PROTÈGE ET SURVEILLE VOTRE ENVIRONNEMENT.

## BF100A



### BARRIÈRE OPTIQUE LINÉAIRE DE DÉTECTION DE FUMÉE

Portée de 5 à 100 mètres.

Barrière optique linéaire de détection de fumée, composé d'un émetteur et d'un récepteur qui peuvent détecter et déterminer la quantité de fumée dans la zone protégée.

**DES PERFORMANCES EXTREMEMENT ÉLEVÉES DANS LES PIÈCES DE GRANDE TAILLE ET/OU HAUTES DE PLAFOND.**

#### Caractéristiques

- La barrière est équipée d'un dispositif interne (module à deux écrans) pour la **calibration et la vérification du signal reçu en temps réel.**
- Les cartes sont équipées d'un **viseur optique**, positionné sur un côté, qui permet un alignement approximatif.
- **Sensibilité réglable** à l'aide d'un commutateur DIP pour obtenir un meilleur seuil d'intervention en fonction de la distance de travail.
- La barrière est équipée de sorties d'alarme, de défaut et de consommation qui lui permettent d'être **connectée à des centrales d'alarme incendie standard.**
- La barrière dispose d'une interface série permettant de connecter jusqu'à **16 unités à des claviers BRC.**
- Dimensions : (PxLxH) : 96 x 159 x 211 mm
- **Certification** CPR selon la norme **EN54-12 :2015**

#### Certification

**EN54-12:2015**

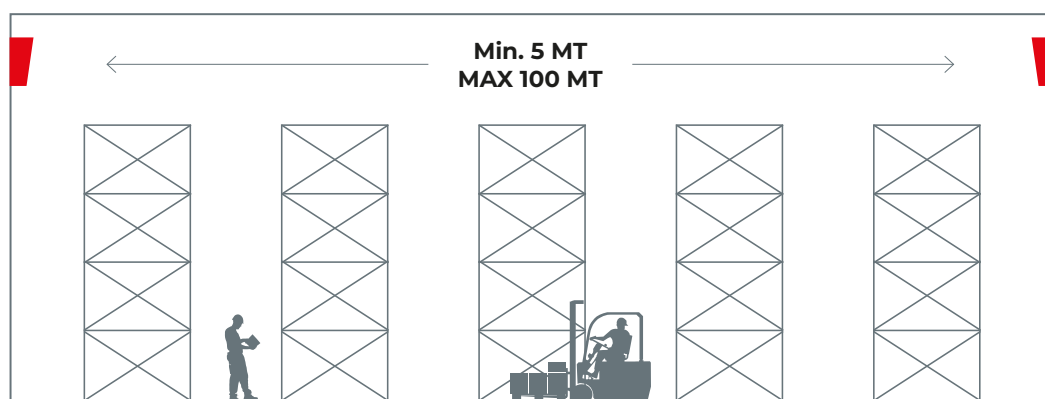

## BF SERIES



### BARRIÈRE OPTIQUE LINÉAIRE DE FUMÉE À RÉFLEXION

Portée de 5 à 120 mètres.

Barrière optique linéaire de détection de fumée à infrarouge actif, composée d'un groupe émetteur/récepteur. Grâce à un panneau réfléchissant, il peut détecter et déterminer la quantité de fumée dans la zone protégée.

**GAMME COMPLÈTE DE PRODUITS AVEC DES PORTÉES DE 5 À 120 MÈTRES.**

#### Caractéristiques

- La barrière est équipée d'un dispositif interne (module à deux écrans) pour la **calibration et la vérification du signal reçu en temps réel.**
- Les cartes sont équipées d'un **viseur optique**, positionné sur un côté, qui permet un alignement approximatif.
- **Sensibilité réglable** à l'aide d'un commutateur DIP pour obtenir un meilleur seuil d'intervention en fonction de la distance de travail.
- La barrière est équipée de sorties d'alarme, de défaut et de consommation qui lui permettent d'être **connectée à des centrales d'alarme incendie standard.**
- La barrière dispose d'une interface série permettant de connecter jusqu'à **16 unités à des claviers BRC.**
- Sélection des modèles (40-60-100-120) en fonction de la distance de travail.
- Dimensions : (PxLxH) : 96 x 159 x 211 mm
- **Certification** CPR selon la norme **EN54-12:2015**

#### Certification

**EN54-12:2015**

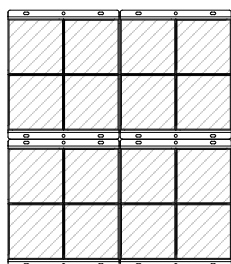
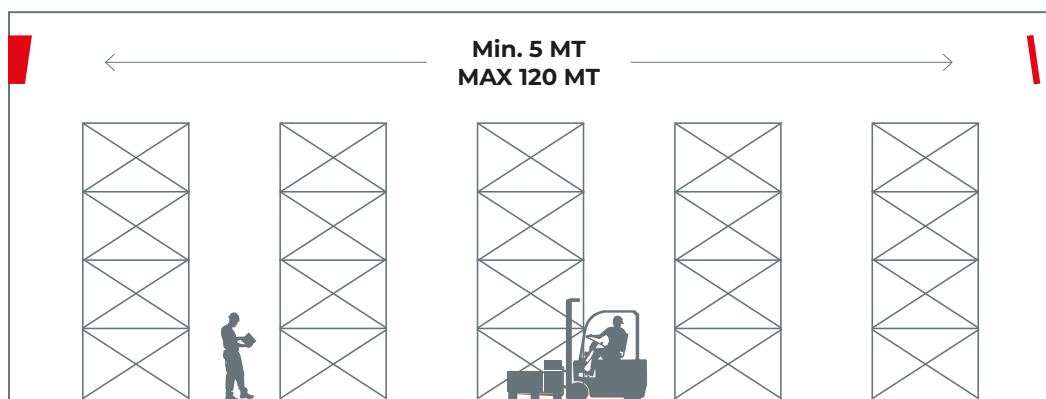

**BF120R**  
40x40 cm

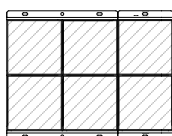

**BF100R**  
20x30 cm



**BF60R**  
20x10 cm



**BF40R**  
10x10 cm

# BF100A BF SERIES



DONNEES TECHNIQUES	BF 100A	BF SERIES
Distance de détection	De 5 à 100 m	De 5 à 120 m
Alimentation	De 11,5 à 27,8 Volt	De 11,5 à 27,8 Volt
Consommation maximale	25 mA (TX+RX)	10 mA
Température de fonctionnement	De -25°C à +55°C	De -25°C à +55°C
Grade de sécurité	IP64	IP64
Accessoires	BRC, BF TEST, BTM, XFIRE BF	BRC, BF TEST, BTM, XFIRE BF
Modèles	BF100A	BF40R, BF60R, BF100R, BF120R
Carte	TX e RX	TX/RX + reflector
Dimensions (PxLxL)	96x159x211 mm	96x159x211 mm
Poids	1.500 g	1.500 g

## ACCESSOIRES



**BTM**  
Module enfichable pour la visualisation et la gestion des données de la barrière via l'application Bluetooth.



**XFIRE BF**  
Module enfichable pour boucler la barrière.



**BRC 8 - BRC 10**  
Panneau de contrôle à distance pour l'affichage de l'état des barrières BF. À connecter via le port sériel RS485, le panneau peut surveiller jusqu'à 16 barrières.

CODE	PRODUIT	DESCRIPTION
4442103	BF100A	BARRIÈRE OPTIQUE LINÉAIRE DE FUMÉE TX/RX
4442104	BF40R	BARRIÈRE OPTIQUE LINÉAIRE DE FUMÉE À RÉFLEXION 40 m
4442105	BF60R	BARRIÈRE OPTIQUE LINÉAIRE DE FUMÉE À RÉFLEXION 60 m
4442106	BF100R	BARRIÈRE OPTIQUE LINÉAIRE DE FUMÉE À RÉFLEXION 100 m
4442107	BF120R	BARRIÈRE OPTIQUE LINÉAIRE DE FUMÉE À RÉFLEXION 120 m
4403200	BRC 8	PANNEAU DE CONTRÔLE À DISTANCE 8"
4403201	BRC 10	PANNEAU DE CONTRÔLE À DISTANCE 10"
4405144	BTM	MODULE BLUETOOTH *
4437110	XFIRE BF	MODULE ENFICHABLE POUR BOUCLER LA BARRIÈRE
4444001	BF TEST	FILTRE DE CALIBRATION BF
	APP BF	APP DE CONFIGURATION ET DE SUPERVISION BF VERSION BLUETOOTH*

\* bientôt disponible



[www.riellofire.com](http://www.riellofire.com)

AVS Electronics S.P.A.  
Via Valsugana, 63 - 35010 Curtarolo (PD)  
Tel.+39 049 9698411  
[info@riellofire.com](mailto:info@riellofire.com)



Découvrez  
la gamme complète  
sur [riellofire.com](http://riellofire.com)